

LICHTTECHNIK

■ EINTEILUNG DER MONTAGE-INSPEKTIONSANLAGEN NACH DER LICHTART:

- A. Vordere Scheinwerfer
- B. Hintere Leuchten
- C. Einzecklichter (Blinklichter, Nebellicht)

■ EINTEILUNG DER UNIVERSELLEN MASCHINEN:

- 1. Schraubmaschinen
- 2. Komplettierungsmaschinen
- 3. Inspektionsmaschinen
- 4. Lasermaschinen
- 5. Kombinierte Maschinen

■ FUNKTIONALITÄT DER MONTAGE-INSPEKTIONSANLAGEN:

1 Montagevorrichtungen

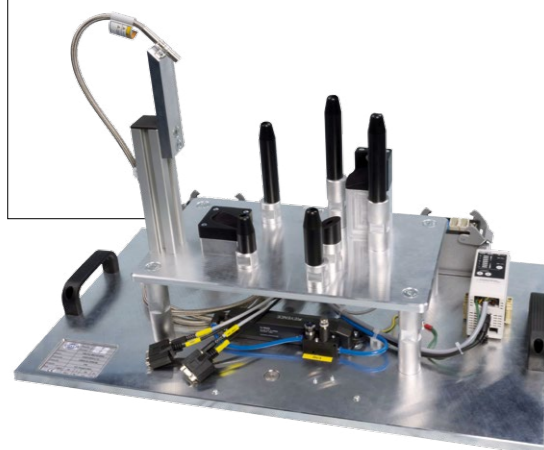

2 Schraubvorrichtungen

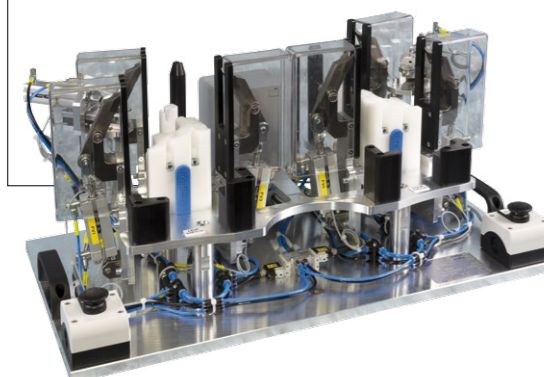

9 Vorrichtungen für Funktions-Endprüfungen
Lichtfarbe, Lichtintensität, Kontrolle der elektrischen Lichtschnittstelle

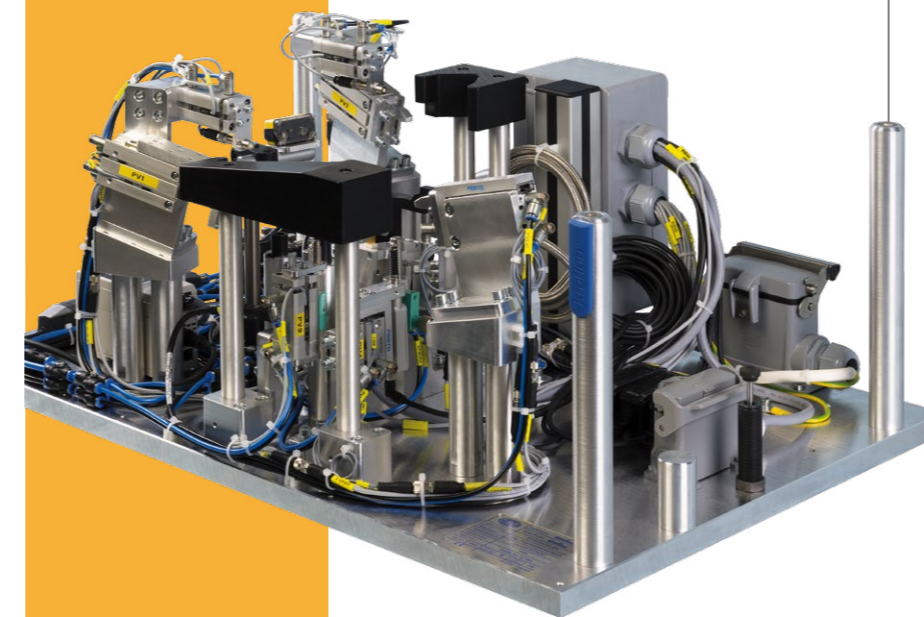
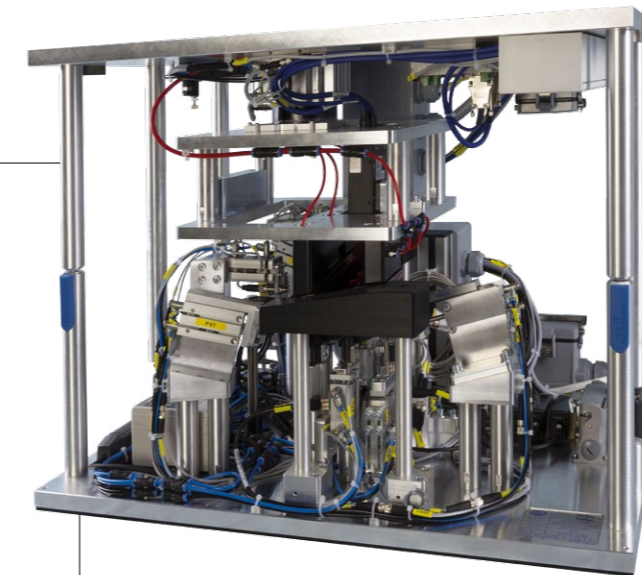

VORTEILE:

- Kompakte Lösungen für minimale Einbaubmessungen
- Standardisierte Anschlusselemente
- Quick-System für einen schnellen Wechsel der Vorrichtungen
- Universelle Anwendung der Montage- und Kontrollstationen

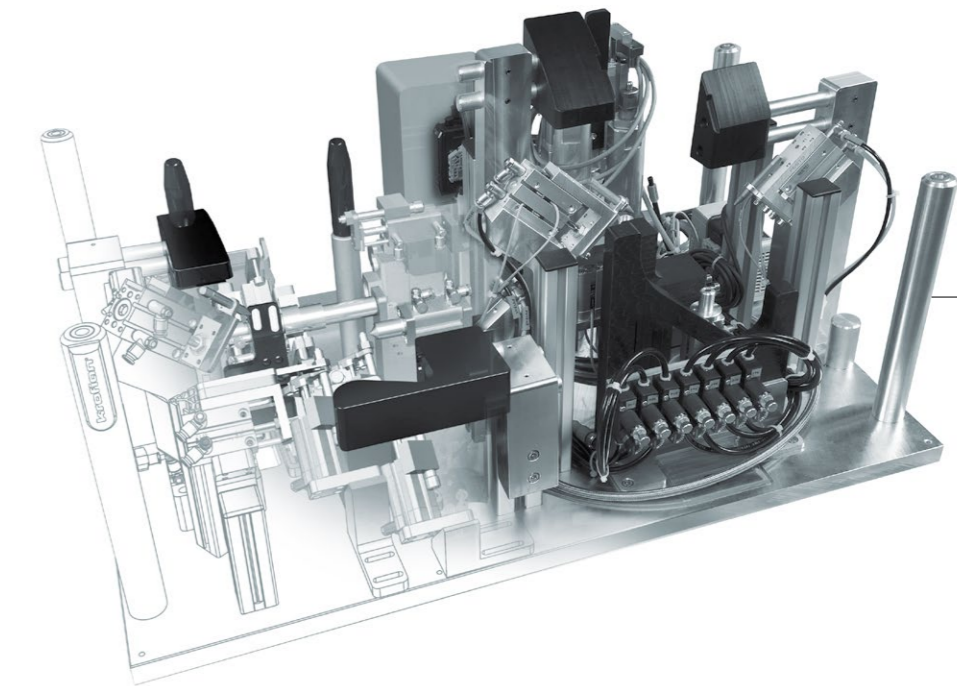

DANK DEM SECHSTEN SINN FINDEN WIR DEN KERN DER SACHEN, AUF DEM IHR ERFOLG STEHT.



Die Gesellschaft KROFIAN CZ entwickelt und erzeugt kundenspezifisch entworfene Montage-Inspektionsanlagen.

Die modularen technologischen Anlagen können variable Abmessungen haben und sind einer einfachen Bedienung angepasst. In diesen Systemen sind, in Abhängigkeit von der Leistung, fortgeschrittene optische und elektronische Messsysteme integriert, die in Herstellungsprozessen in der Automobilindustrie verwendet werden.

Die Anlage wird anschließend in ein universales Designmodul eingefügt, das auch im Falle von zukünftigen Änderungen der gegebenen Anlage erhalten bleibt.

the sense of technology

3 Vorrichtungen für die Laserschweißung

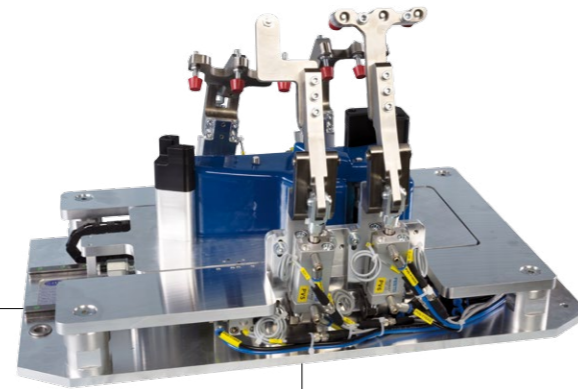

4 Pressvorrichtungen

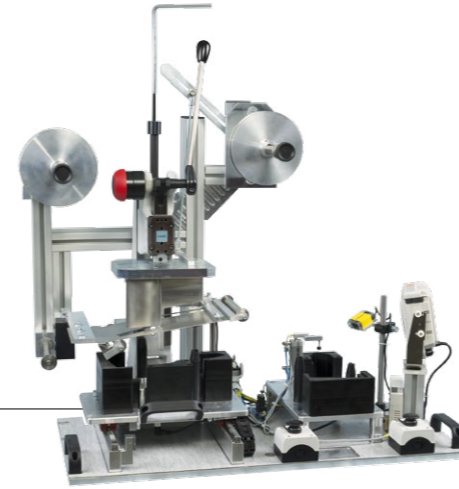

5 Nietvorrichtungen
Strahlnieten, thermisches Nieten

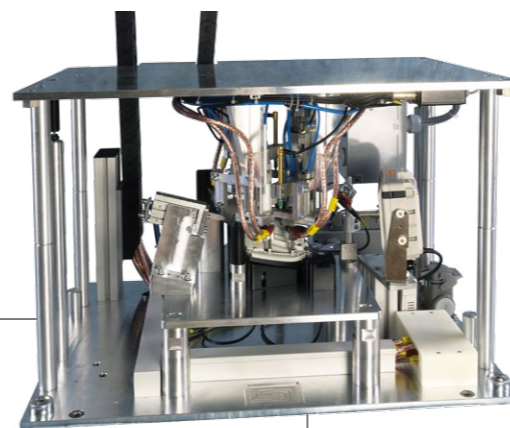

6 Reinigungsvorrichtungen
Reinigung des Innenraumes des komplettierten Lichtes mit ionisierter Druckluft

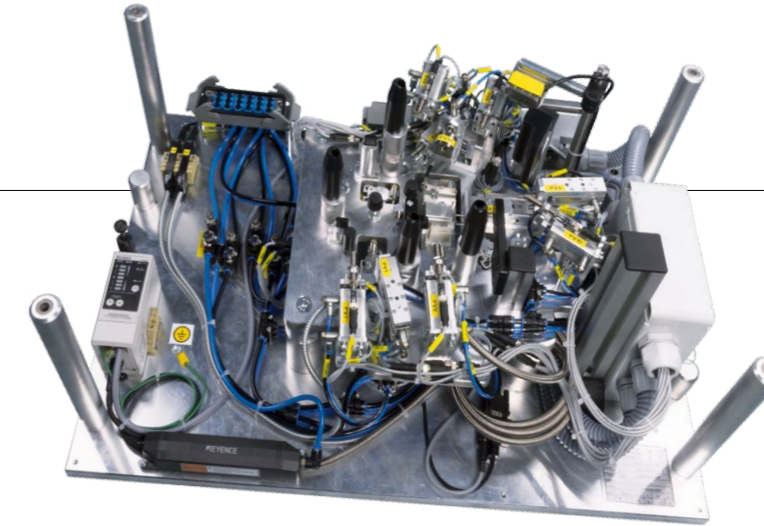

7 Schweißvorrichtungen
Ultraschallschweißung, thermische Stempel, Laserschweißung

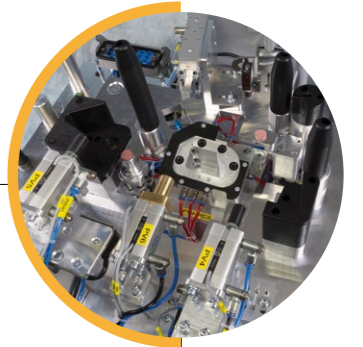

8 Vorrichtungen für Dichtigkeitsprüfungen

